

Compacte zuigwagens S3 - M3

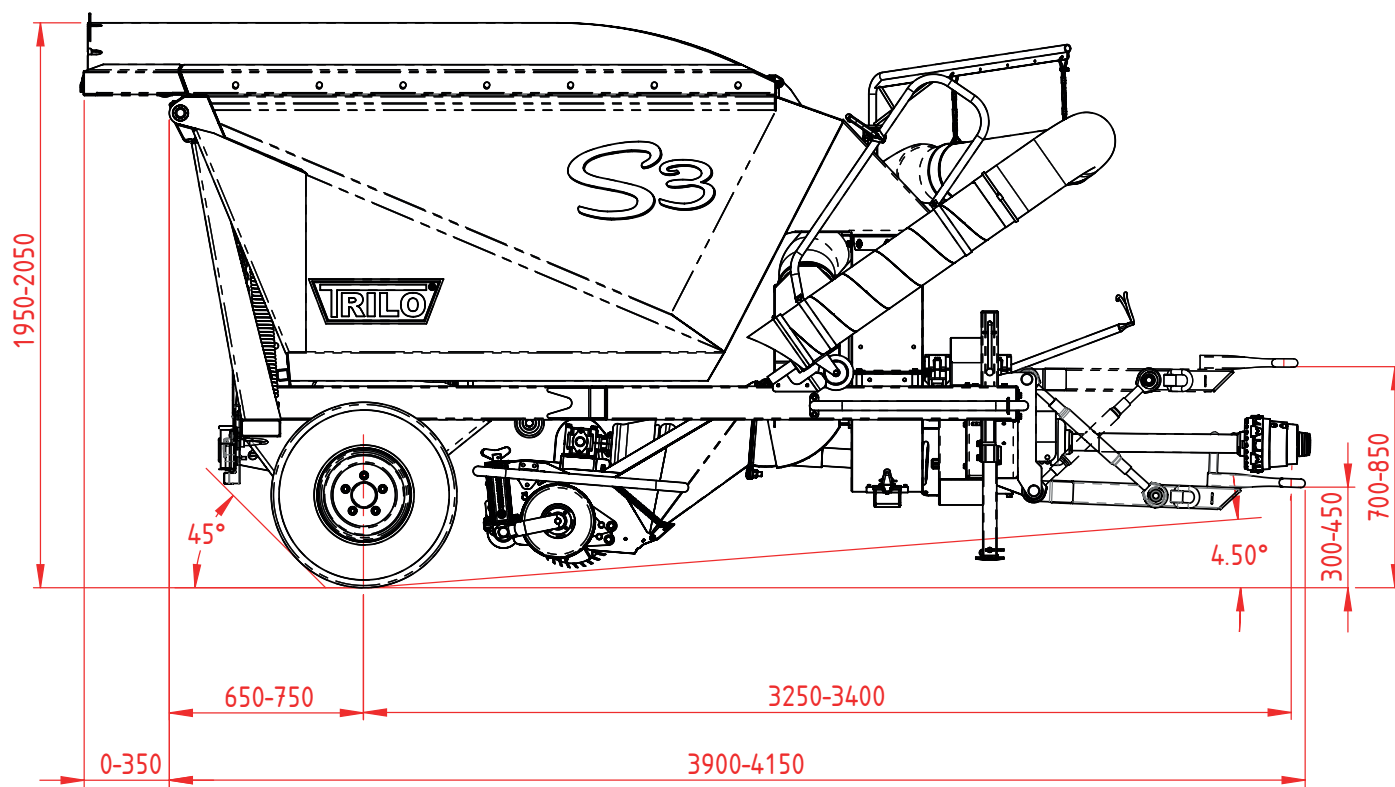

Technische specificaties

| | |
|---|------------------------------|
| Diameter turbine/waaierblad: | Ø 700 mm |
| Aantal bladen waaierblad: | 4 |
| Aftakas vermogen maaien/verticuteren en verzamelen: | 60 - 80 pk (45 - 60 kW) |
| Aftakas vermogen vegen en verzamelen: | 35 - 70 pk (26 - 52 kW) |
| Aftakas vermogen (zuigslang): | 35 - 50 pk (26 - 37 kW) |
| Aftakas-aandrijving: | 540 RPM |
| Benodigde oliecapaciteit (hydrauliek) voertuig: | 180 bar - 20 l/min. |
| Benodigde aansluitingen voor hydrauliek: | 1 x dubbelwerkend |
| Gewicht: | 1240 kg |
| Afmeting (LxBxH): | 4,05 x 1,90 x 1,85 m |
| Luchtcapaciteit (m ³ /min.) | 280 m ³ /min. |
| Geluidsvermogen: | 90 dB(A) |
| Inhoud laadbak: | 3 m ³ |
| Handloopslang: | Ø 200 mm, lengte 5 + 1 meter |
| Zuigmond/ werkbreedte: | 1,50 m |
| Banden: | softtrac 26.5x14.00-12 |

In het kader van ons beleid van voortdurende verbetering behouden wij ons het recht voor om specificaties en ontwerpen zonder voorafgaande kennisgeving te wijzigen. De illustraties zijn niet per se de standaardversie van de machine.

Compacte zuigwagens S3 - M3

