

R10 Spindelmäher

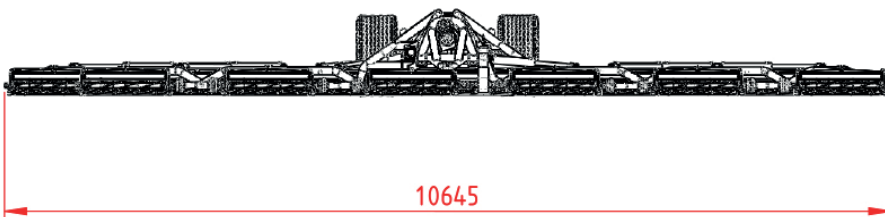
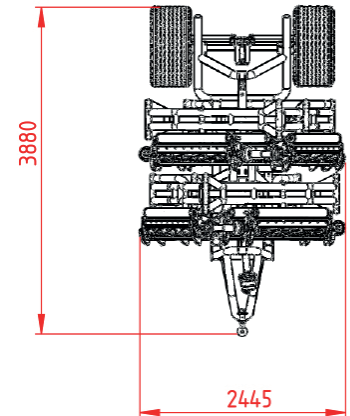
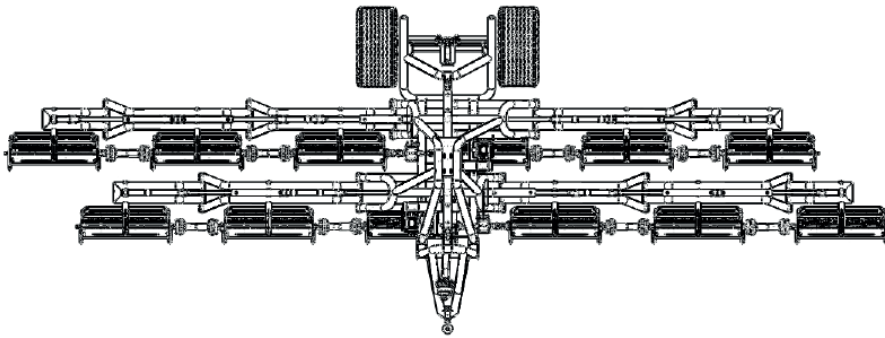

Maße sind in mm

Technische Spezifikationen

Schnitthöhe:	Einstellbar von 13 bis 63 mm
Antrieb:	Mechanisch / Gelenkwelle / V-Keilriemen @540 rpm
Aushebesystem:	Hydraulisch
Erforderliche Zapfwellenleistung:	> 55+ HP
Bereifung:	Rasenreifen 500 x 55 - 17
Spindelmäheinheiten:	12 Stück, Durchmesser 200 mm, Breite: 910 mm, 7-Blatt Spindel
Transportgeschwindigkeit:	25 km/h
Gewicht:	3.000 kg
Transportabmessungen:	Länge: 3,90 m, Breite 2,45 m, Höhe 3,05 m
Beleuchtung:	Rückleuchten, Bremsleuchten, Blinkleuchten, Nebelschlußleuchte, Reflektoren Hinten, Kennzeichenbeleuchtung.

Im Rahmen unserer kontinuierlichen Verbesserung behalten wir uns das Recht vor, Spezifikationen und Design ohne vorherige Ankündigung zu ändern. Die Illustrationen zeigen nicht unbedingt die Standardversion der Maschine.