



Große multifunktionale Saugwagen (M8 - M20)

Technische Spezifikationen

Turbine:	Ø 960 mm
Flügel/Turbine:	6
Zapfwellenleistung mit Saugschlauch:	65 - 100 PS (49 - 75 kW)
Zapfwellenleistung Kehren und Aufsammeln:	75 - 110 PS (51 - 81 kW)
Zapfwellenleistung Mähen und Aufsammeln:	90 - 130 PS (66 - 130 kW)
Zapfwelle:	540/750/1000 U/min.
Erforderliche Hydraulikleistung:	180 bar - 40 l/min.
Erforderliche Hydraulikanschlüsse:	2x doppelwirkend buchsen
Gewicht:	Abhängig von der Konfiguration
Luftdurchsatz:	390 m ³ /min.
Geräuschemission:	85 dB(A)
Behälterinhalt:	8 - 10 - 12 - 14 - 16 - 20 m ³
Handschlauch:	Ø 250 - 5 + 1 m
Saugschlauch:	Ø 350 mm - 4 m
Arbeitsbreite:	180 - 210 - 240 - 300 cm
Bereifung::	505/50R17 oder 435

8 m³

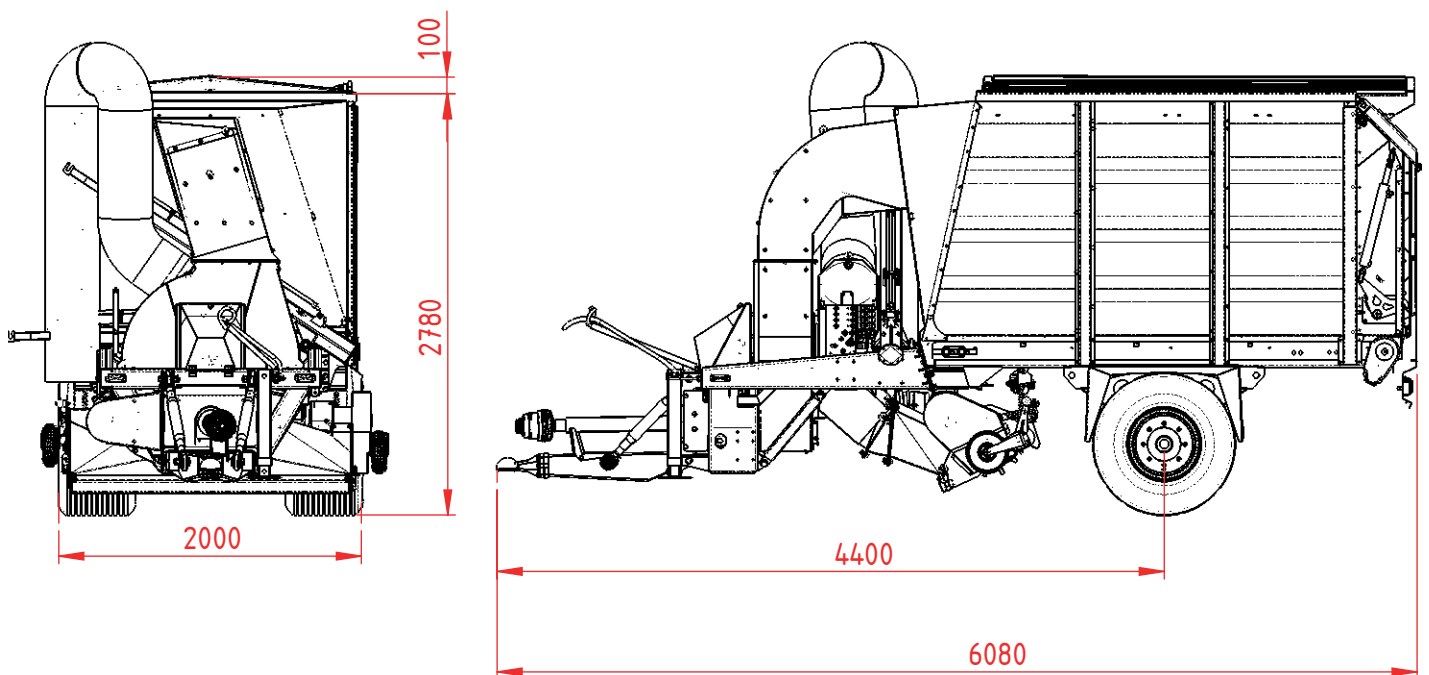

Im Rahmen unserer kontinuierlichen Verbesserung behalten wir uns das Recht vor, Spezifikationen und Design ohne vorherige Ankündigung zu ändern.
Die Illustrationen zeigen nicht unbedingt die Standardversion der Maschine.

10 m³

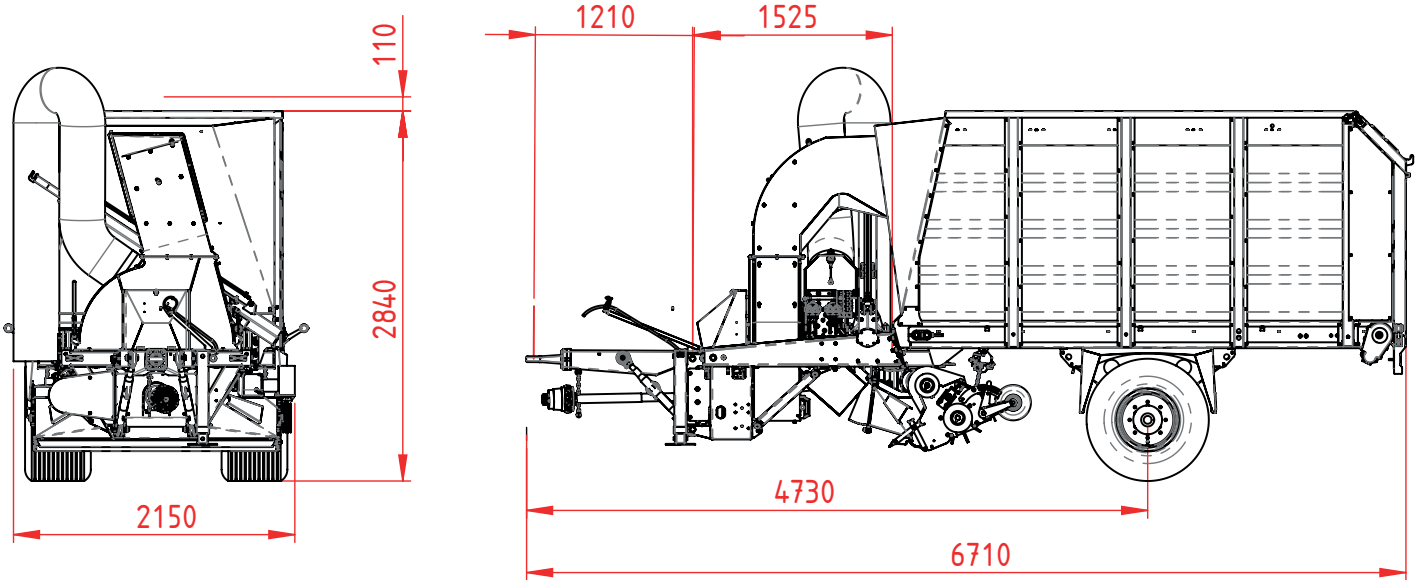

12 m³

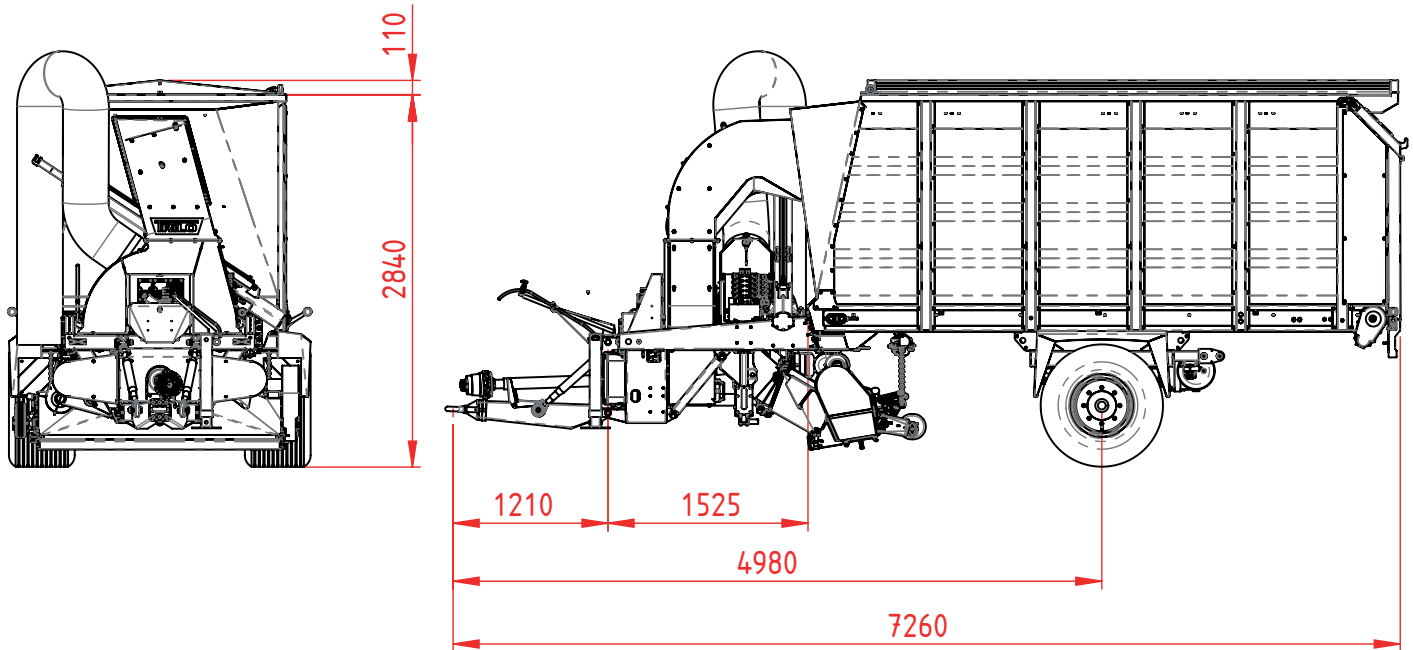

Im Rahmen unserer kontinuierlichen Verbesserung behalten wir uns das Recht vor, Spezifikationen und Design ohne vorherige Ankündigung zu ändern. Die Illustrationen zeigen nicht unbedingt die Standardversion der Maschine.

14 m³

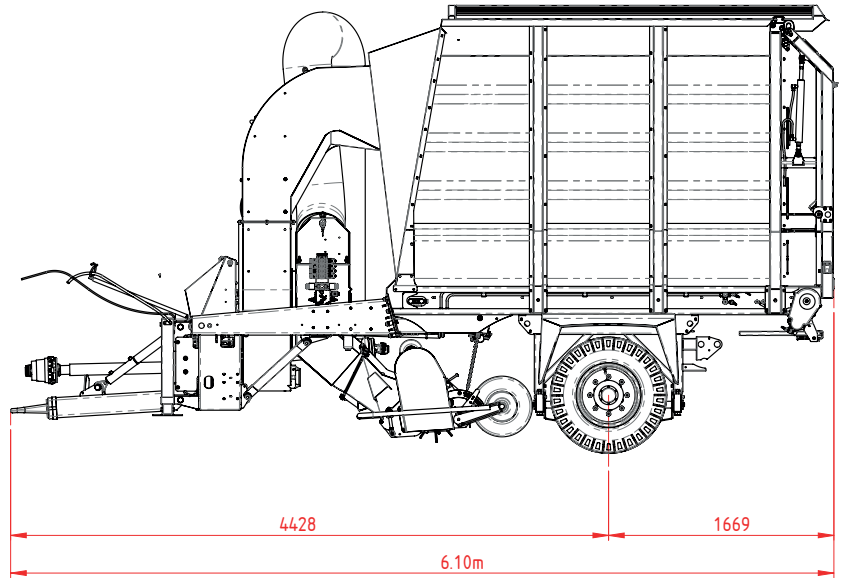
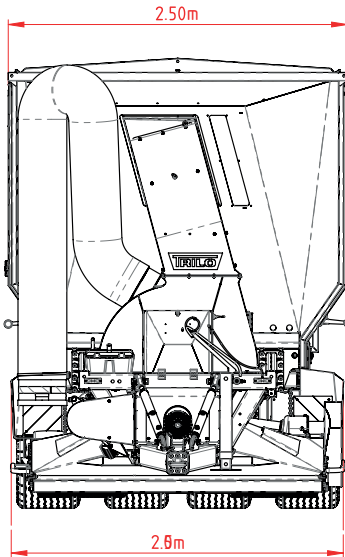

16 m³

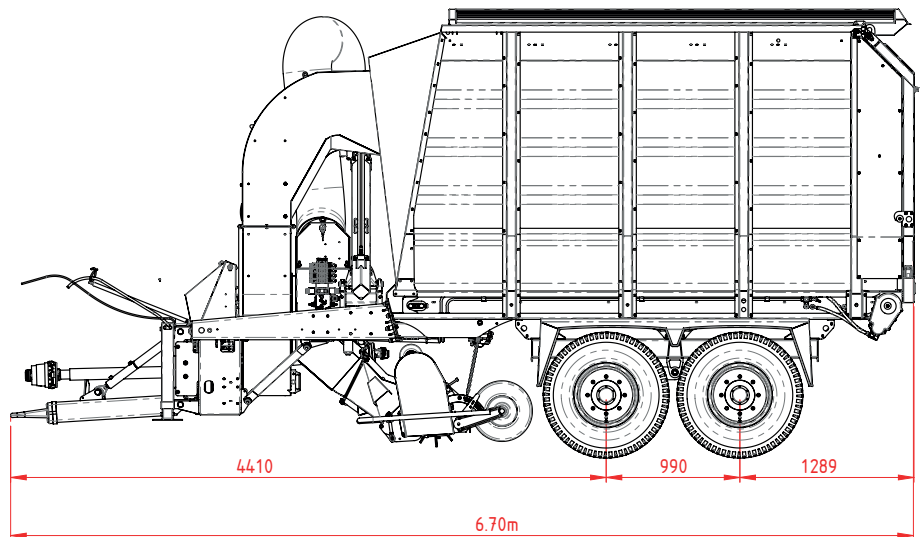
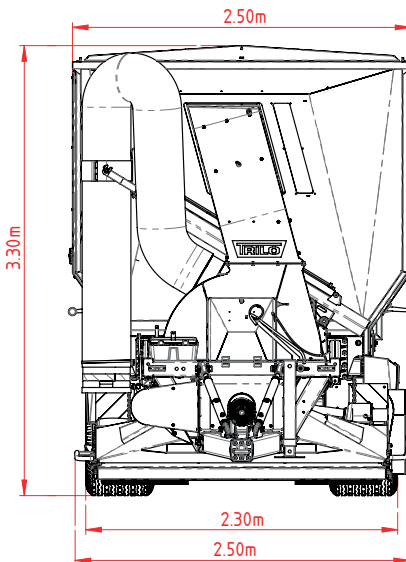

Im Rahmen unserer kontinuierlichen Verbesserung behalten wir uns das Recht vor, Spezifikationen und Design ohne vorherige Ankündigung zu ändern. Die Illustrationen zeigen nicht unbedingt die Standardversion der Maschine.

20 m³

